

# Insert 145x116x30 dwukomorowy (G 0822)

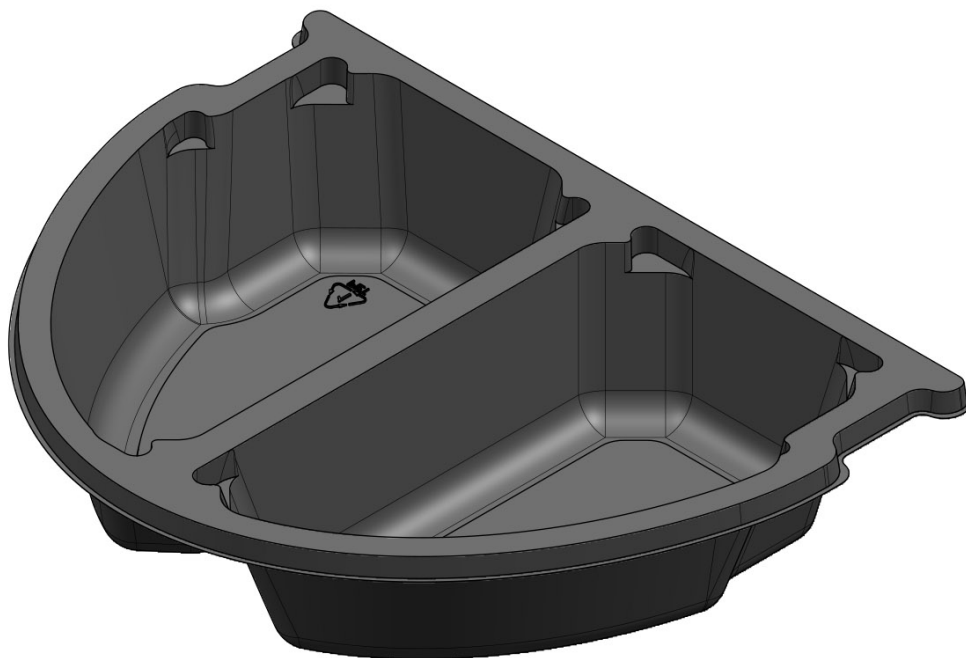

ID:	<b>G 0822</b>
Przeznaczenie:	 Image not found or type unknown
Kategoria:	<b>Insert</b>
Materiał:	<b>PET</b>
Kształt:	<b>Prostokątny</b>
Szerokość:	<b>116</b>
Długość:	<b>145</b>
Wysokość:	<b>30</b>
Średnica:	<b>n/d</b>
Kolor:	<b>transparentny, czarny, inny na życzenie</b>

Image not found or type unknown



**KGL. S.A.**  
Mościska, ul. Postępu 20  
05-080 Izabelin

+48 22 321 30 00  
[opakowania@kgl.pl](mailto:opakowania@kgl.pl)  
[www.opakowania.kgl.pl](http://www.opakowania.kgl.pl)

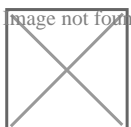
NIP: 1181624643  
REGON: 017427662  
KRS: 0000092741